

# 中國是 怎麼形成的 大歷史的速寫

杜正勝 院士

何謂中國？中國、中國人以及中國文化是什麼？  
看似簡單的問題，其實牽涉整部中國史。

## 新書發表會

時間：12/12<sup>星期二</sup> 14:00~16:30

地點：臺灣大學總圖書館B1國際會議廳  
臺北市羅斯福路四段1號

主辦：讀書共和國出版集團 一卷文化

主講：杜正勝 院士

流程：14:00~14:30 來賓入場  
14:30~15:45 作者分享本書相關研究學思歷程、  
心得與論述  
15:45~16:00 提問、討論、交流  
16:00~16:30 作者簽書

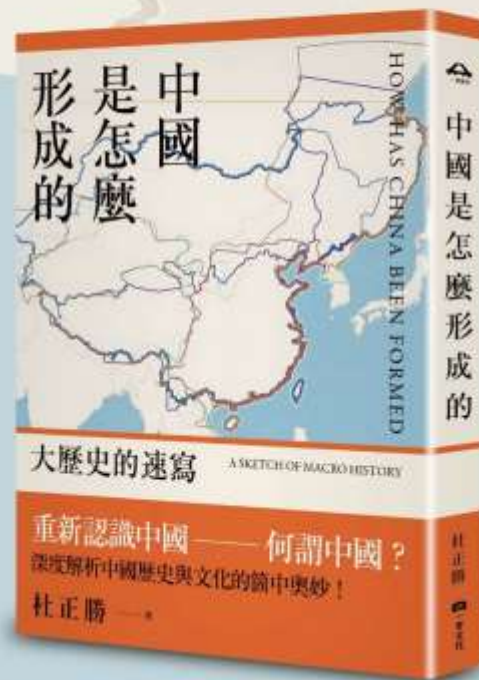

# 緣起

---

## 寫作

政大講座、古今論衡

## 思考

90'S重疊地圖、日本秦漢史學會

## 出版

讀書共和國、一卷文化

# 定位

---

## 學術上

歷史重建 追求真實

## 現實上

反映當今意義

台灣／中國／世界

台灣大選／緬甸戰局

# 目標

---

解答既平常又困難的問題

什麼是中國（中國人、中國文化）

愈老愈不了解中國

# 基本方法

---

觀察歷史長河的演變

確定中國空間範圍

追究中國「我族」（群）意識的凝聚

探索中國怎樣看待「他族」（群）

# 中國三期論



# 中國疆域到哪裡？

直接統治與勢力範圍

疆域的界定：

設官治民

編戶齊民

未完全齊民化



# 中國的固有領土





# 秦與秦人

---



# 從華夏到中國

內與外

華夏與戎狄

中國與四裔

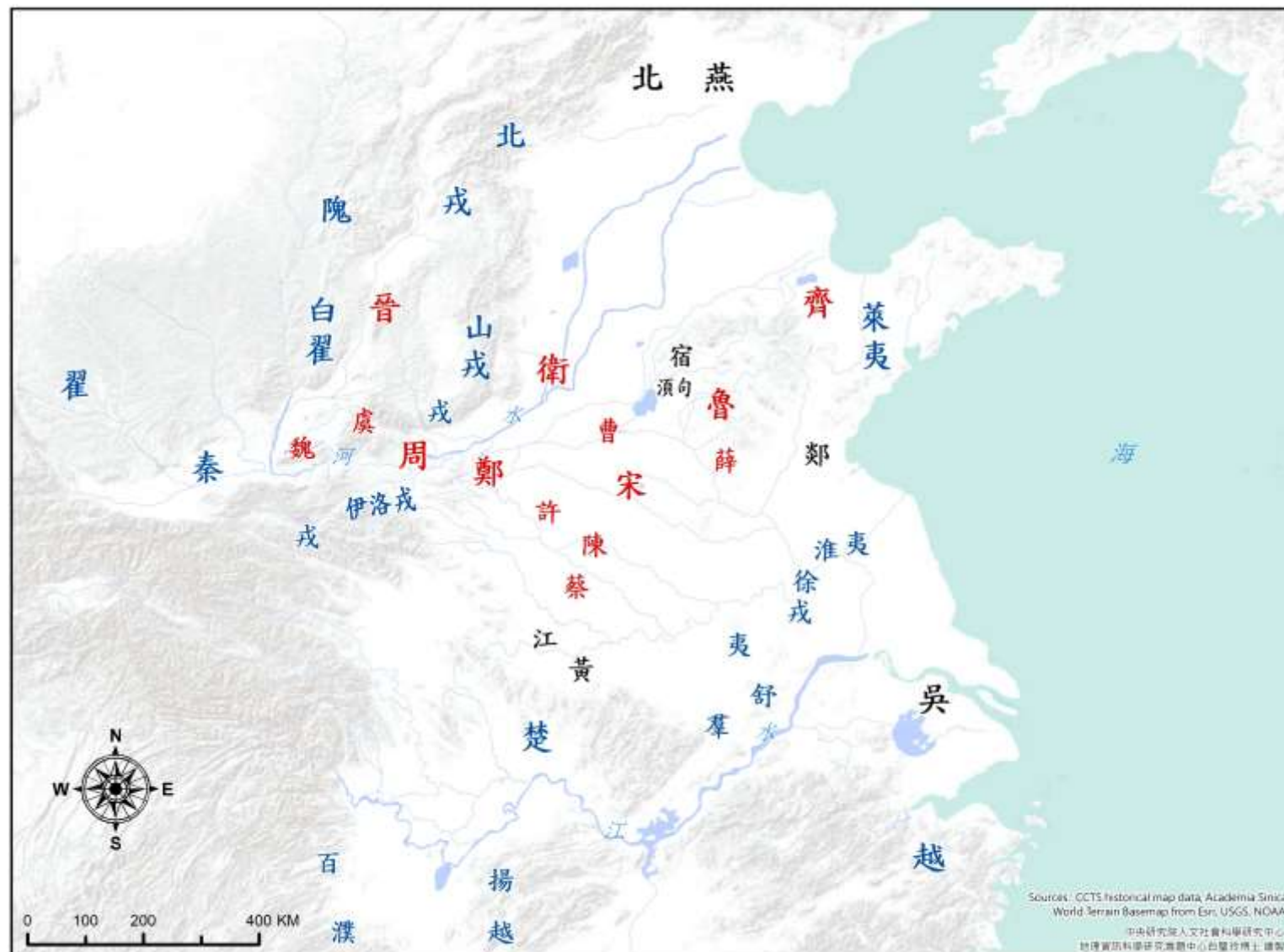

# 成為中國

---

軍事征服

設官治民

文化改造



# 勢力範圍伸縮

歷朝歷代不同  
時間久暫不一

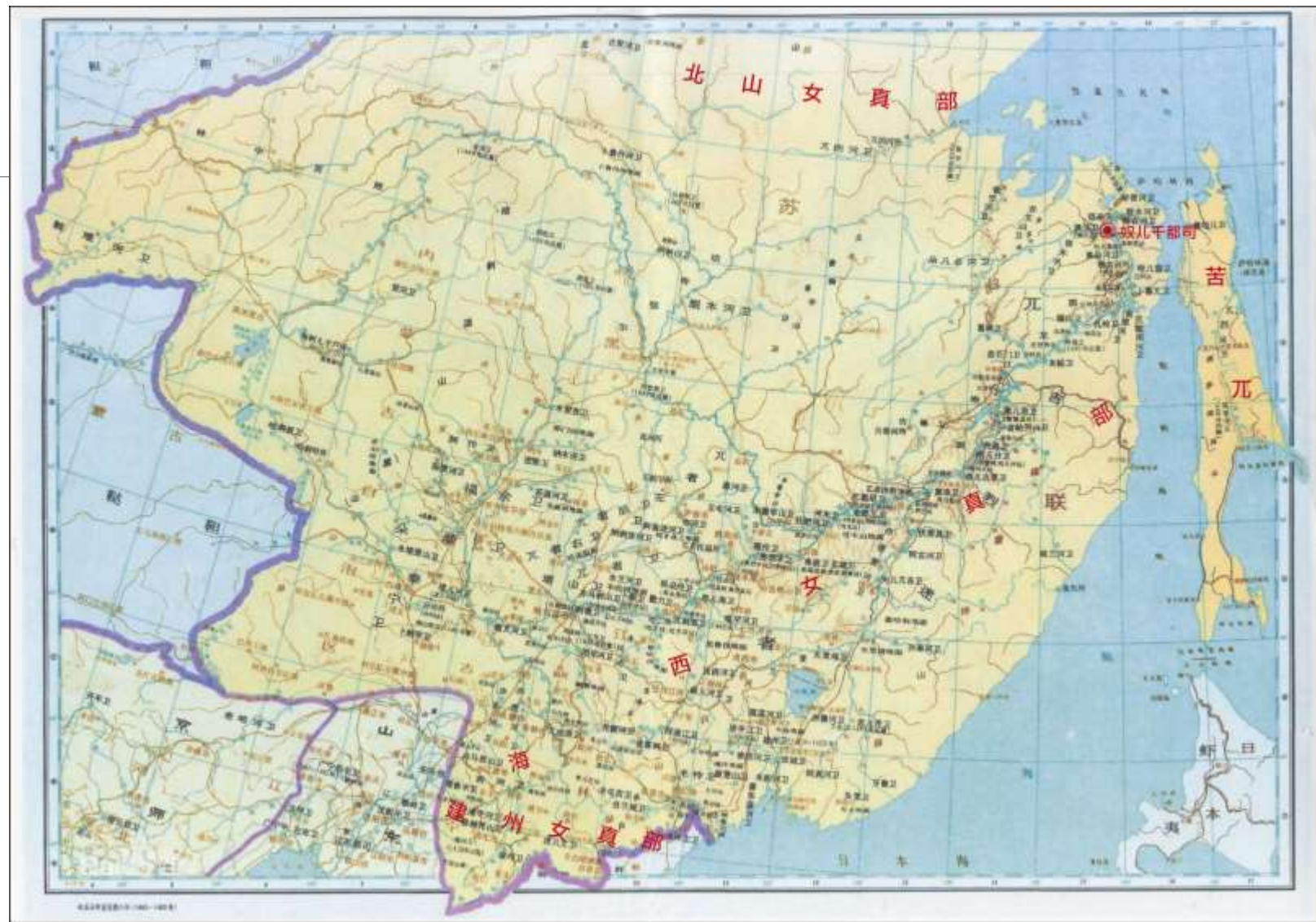

# 勢力範圍模式

---

強悍介入

漢唐西域

懷柔羈縻

中國西南

# 成為中國人

---

西漢文翁在蜀

東漢任延在北越

唐陳元光在閩南

# 姓氏由來

---

湖南、東南的近代研究

台灣平埔族群

# 黃帝族譜

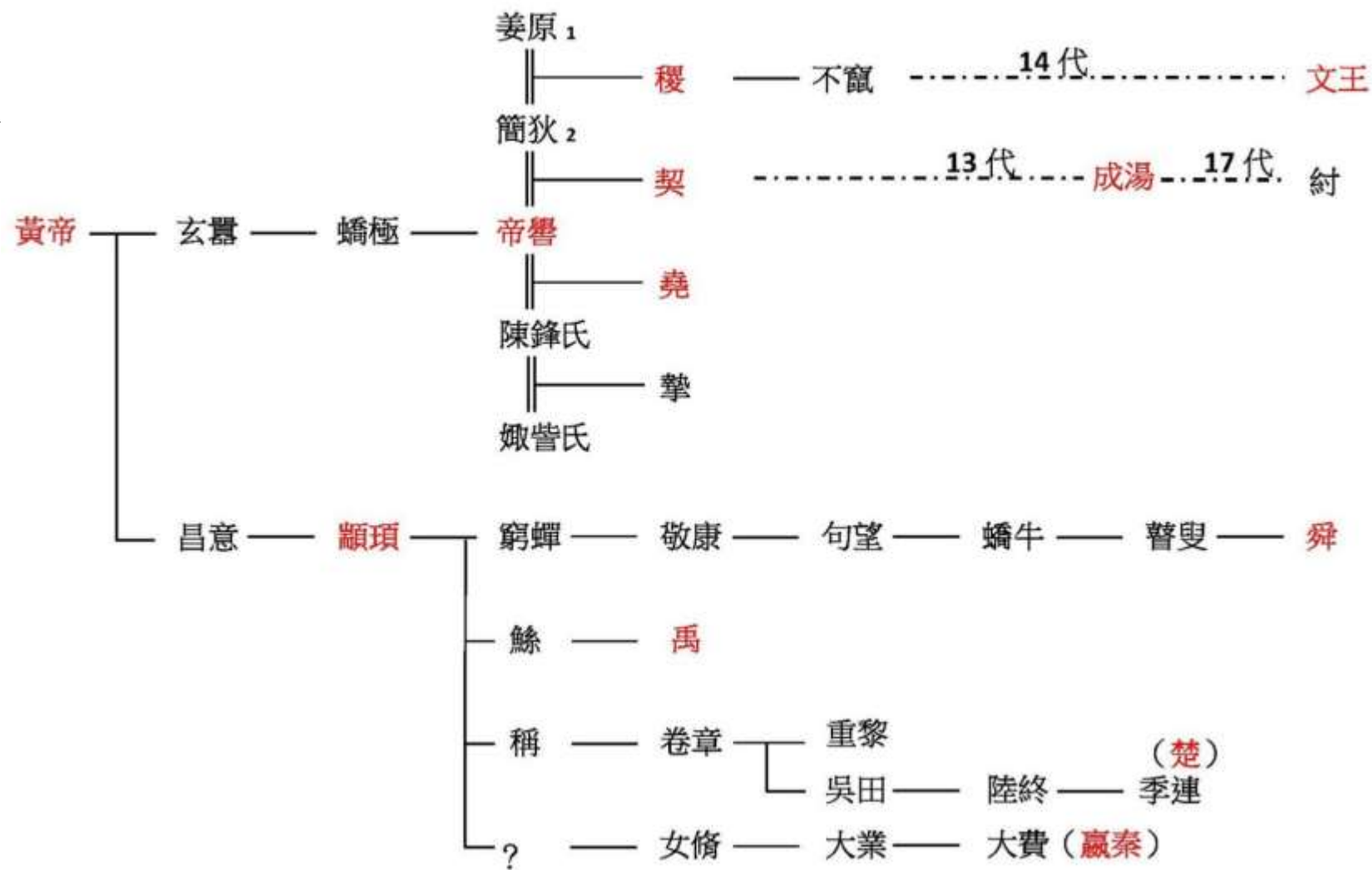



# 中國向外看

---

天下觀

列國觀

世界觀

只有天下四裔，沒有世界列國

# 地理的中國

阻隔於亞洲東南

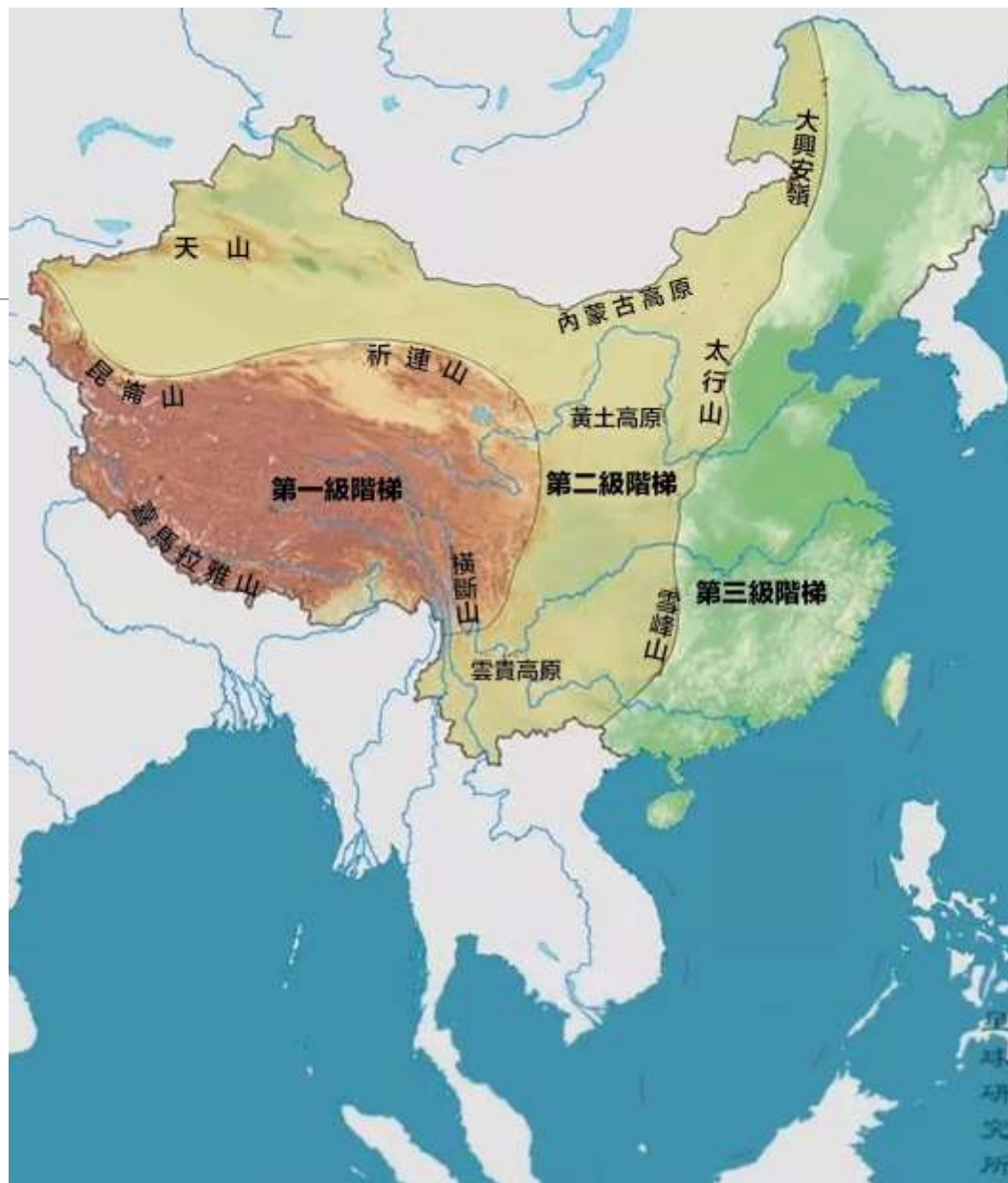

# 沙守信, 1703, 江西

---



# 天下之中

---

如何建構？

地中

河南陽城周公測景臺

神聖性／政治性

天室／洛邑成周

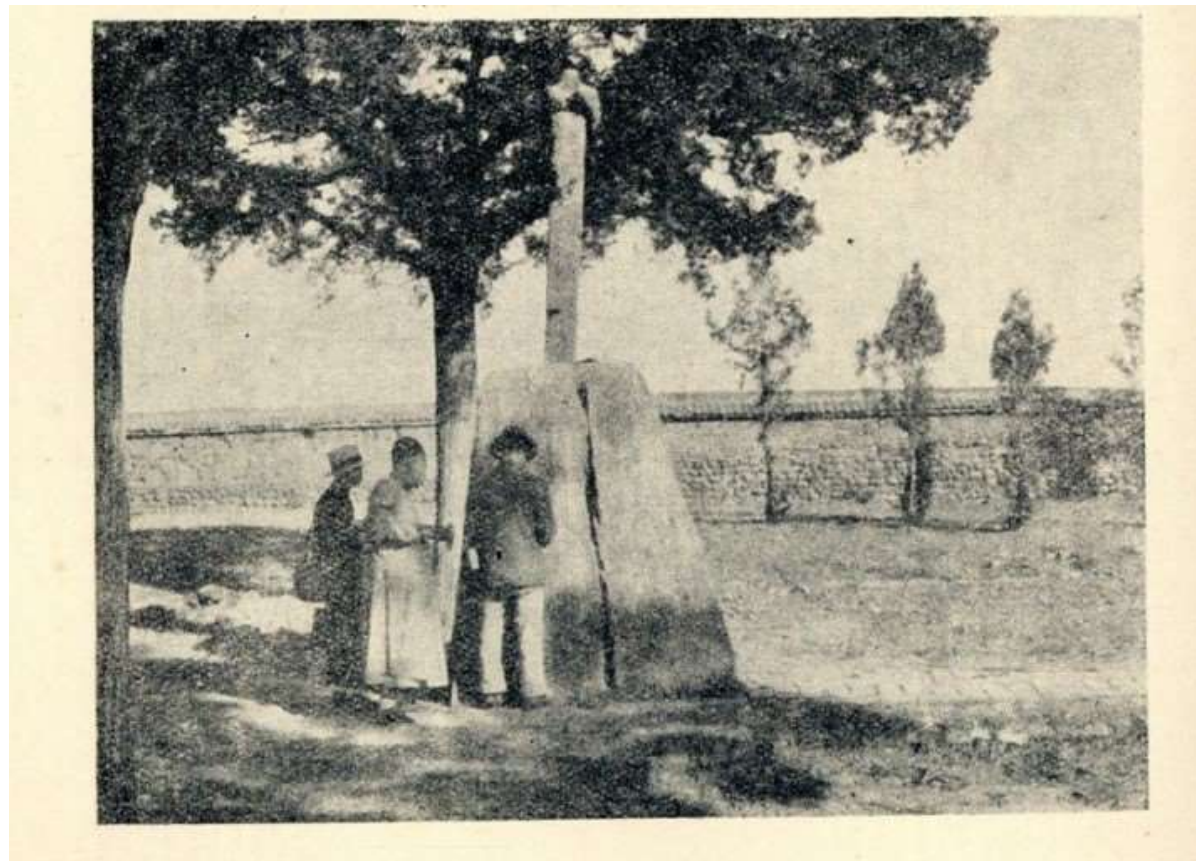



# 崑崙

## 水經





# 帝都資源匯聚

漕運

東→西

東南→西北

南→北



# 帝王中心

---

同心圓史觀 ↔ 帝都史觀

天下觀／帝王觀

人民沒有價值（無所謂人權）

家／國 ↔ 國家

# 王會圖

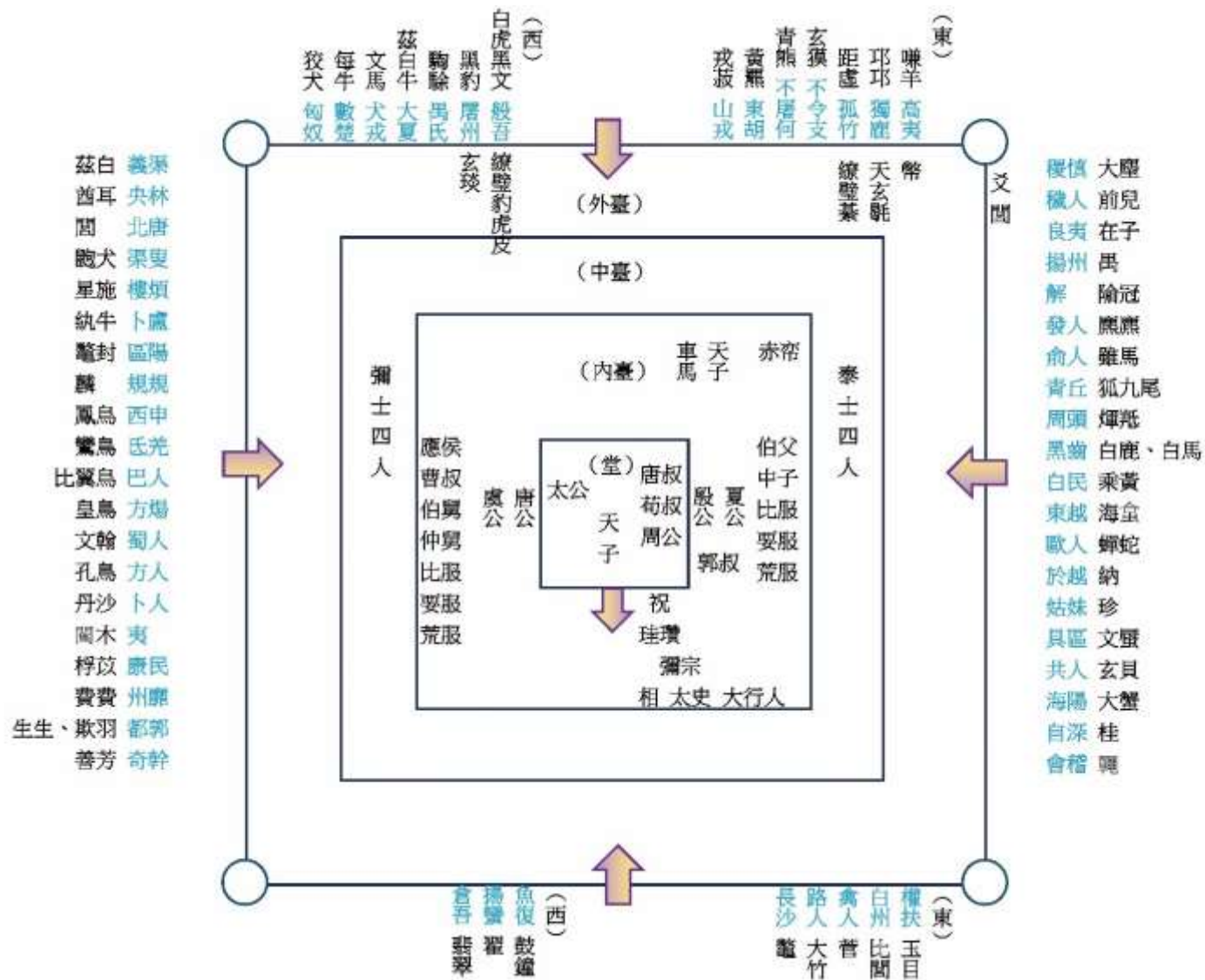



# 職貢圖 梁蕭繹



# 唐 閻立本

---



# 走下高臺了嗎？

---

道光的心理變化？

鴉片戰爭的插曲

1841冬 雞籠外海

1842春 大安外港

習近平中國夢

# 結語

---

克羅齊：所有的歷史都是現代史  
精確重建過去才能產生現代意義

請用此標準衡量拙作